



宇隆科技股份有限公司

2022年第二季法人說明會

股票代號：**2233**

主講人：總經理 蔡銘東

日期：2022.07.25

01

公司簡介

Company Profile

- 公司背景
- 產品應用

公司背景

公司成立 1987年12月29日

資 本
額 NT\$602,881 仟元

公司位置 臺中港科技產業園區
台中市梧棲區經二路59號

主要產品 精密金屬如汽車、自行車、醫療、
工業應用等零組件開發製造。

生產基地 台灣 宇隆 廠： 364 人
新廠2021.1.19 動土新建，預計2023年完工

員工人數 信豐 東莞 廠： 696 人

浙江 嘉善 廠： 559 人

泰國 MSAT 廠： 32 人

合 計：1,651人
(截至2021.06.30)



MSAT

泰國巴真武里府

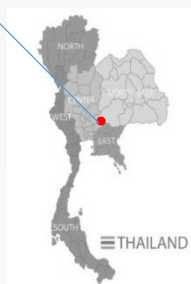

MAINLAND CHINA



信豐五金機械塑膠工業有限公司

東莞·中國



宇隆科技股份有限公司

浙江·中國



宇隆廠

台中·台灣



宇隆新廠

台中·台灣

汽車零組件

- 汽柴油直噴系統關鍵零組件
- 高壓油泵關鍵零組件
- 變速箱控制單元 (DCT)
- 汽門正時控制單元 (VCT)
- 燃料電池 (Fuel Cell)
- 先進駕駛輔助系統 (ADAS)

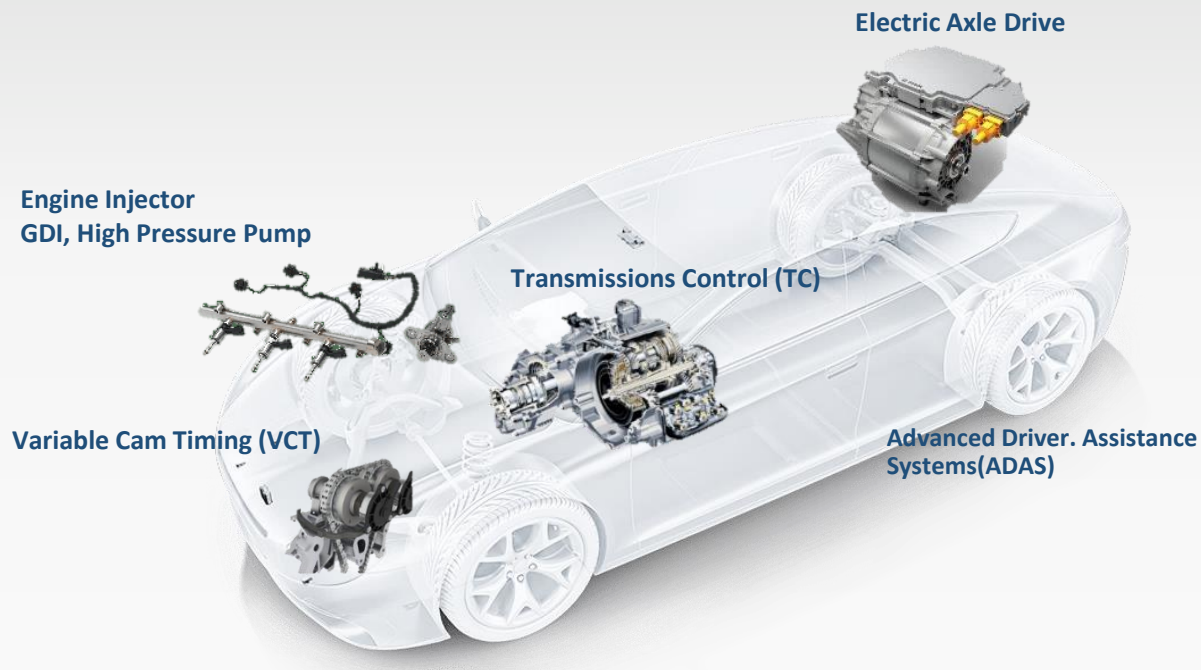

BOSCH

DENSO
Crafting the Core

UAES
联合汽车电子有限公司

TIER-1
SUPPLIERS

BorgWarner

HITACHI
Inspire the Next

SCHAEFFLER



Volkswagen



Mercedes-Benz



PORSCHE



TOYOTA



TUF ONE
TURNING TO BECOME

氫燃料電池(Fuel Cell)



BorgWarner



FCAS氫燃料池空壓機



HVH 146 電機

先進駕駛輔助系統 (ADAS)

電控制動(Integrated Power Brake)



博世2019發表之產品

IPB系統：iBooster+ESP

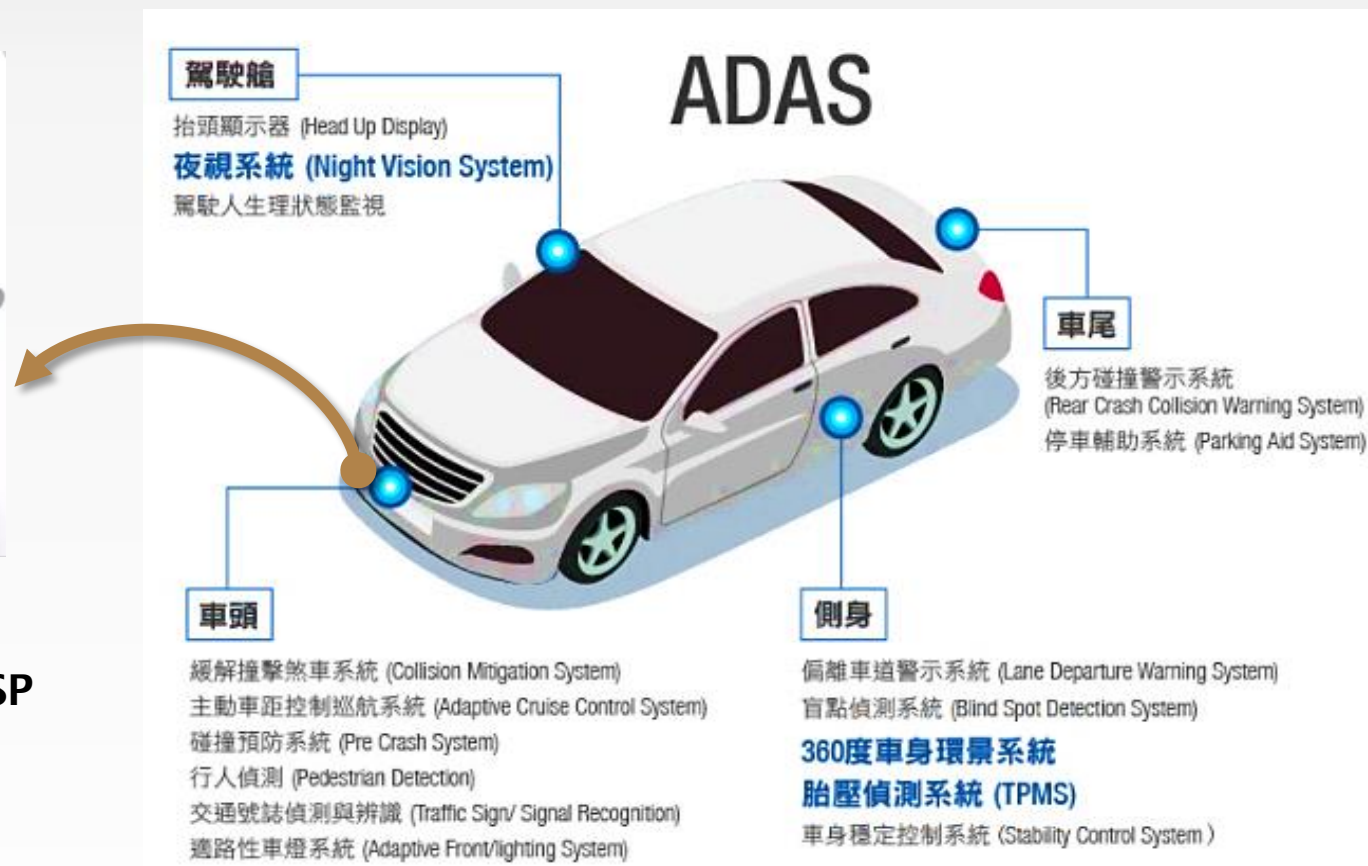

自行車零組件

- 前後避震器
- 前叉
- 花鼓
- 座桿零件



醫療零組件

- 胰島素給藥系統產品
- 胰島素注射器核心部件
- 整個制程及品質管控能力，追求0PPM不良率之挑戰
- 與客戶共同合作開發生產線自動化



工業自動化

- 全球工業自動化用感測器
- 液壓控制系統
- 高精度、高可靠性要求 (產品使用在嚴苛的環境下，需通過200萬次高溫高壓性能測試)

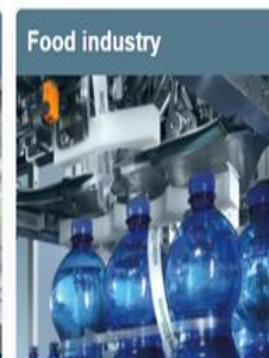
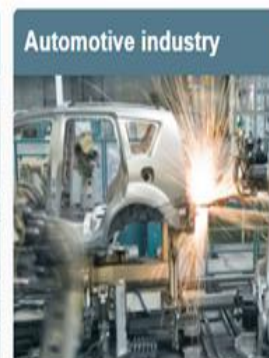
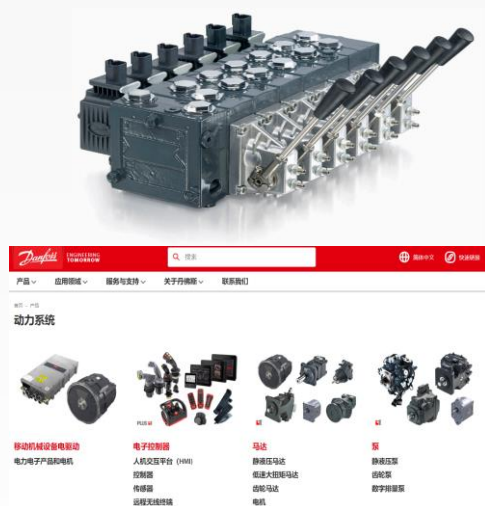

TUF ONE 行星減速機

圖、2021~2025年全球智慧製造市場規模 (單位：十億美元)

CAGR
15.35%

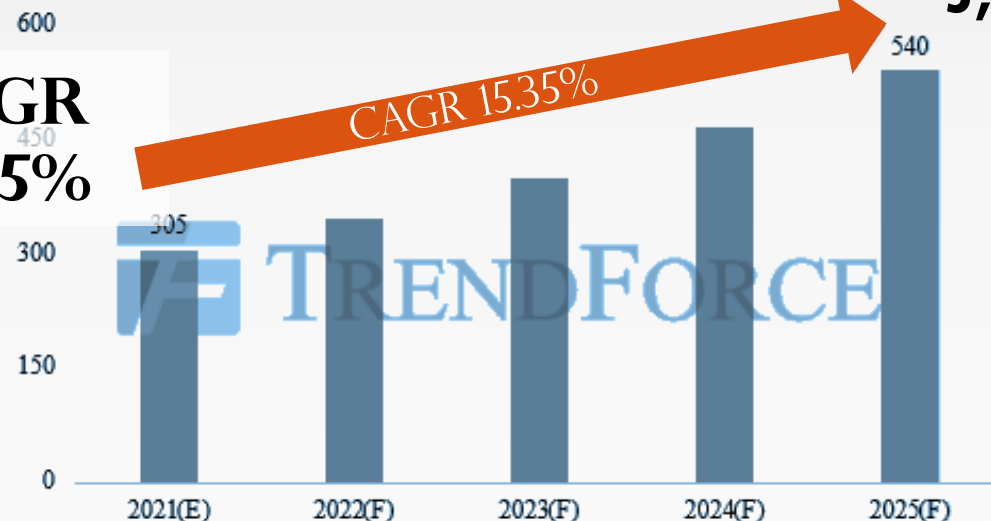

5,400億 美元

Source: TrendForce, Nov., 2021

資料來源: TrendForce

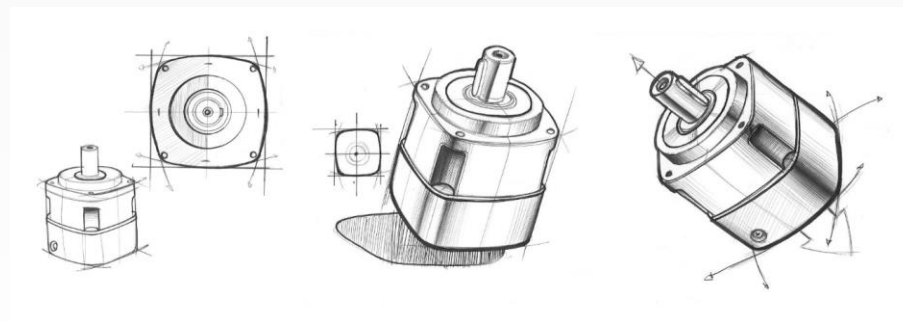

02

營運狀況

Operating Performance

- 銷售分析
- 經營成果
- 業務發展

銷售分析 2022 Q1-Q2銷售產業/地區比重

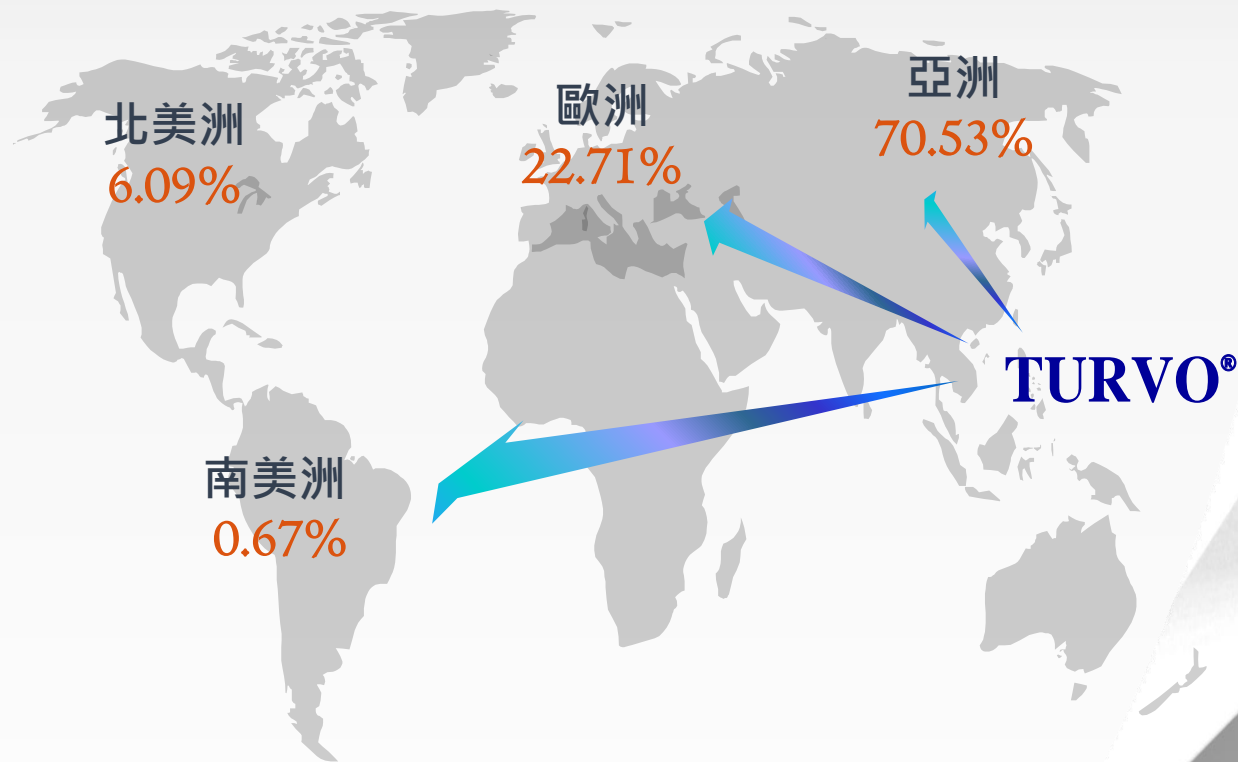
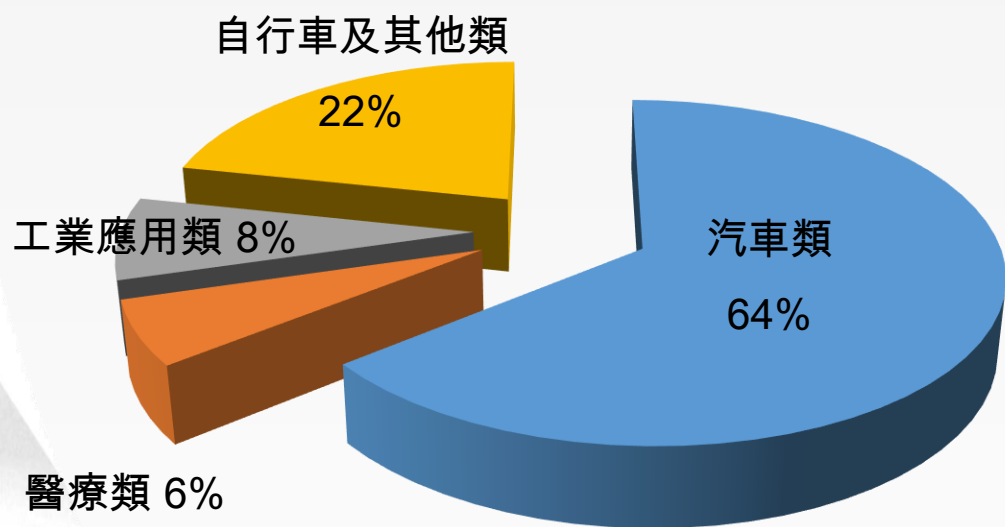

銷售分析 2022 Q2銷售產業/地區比重

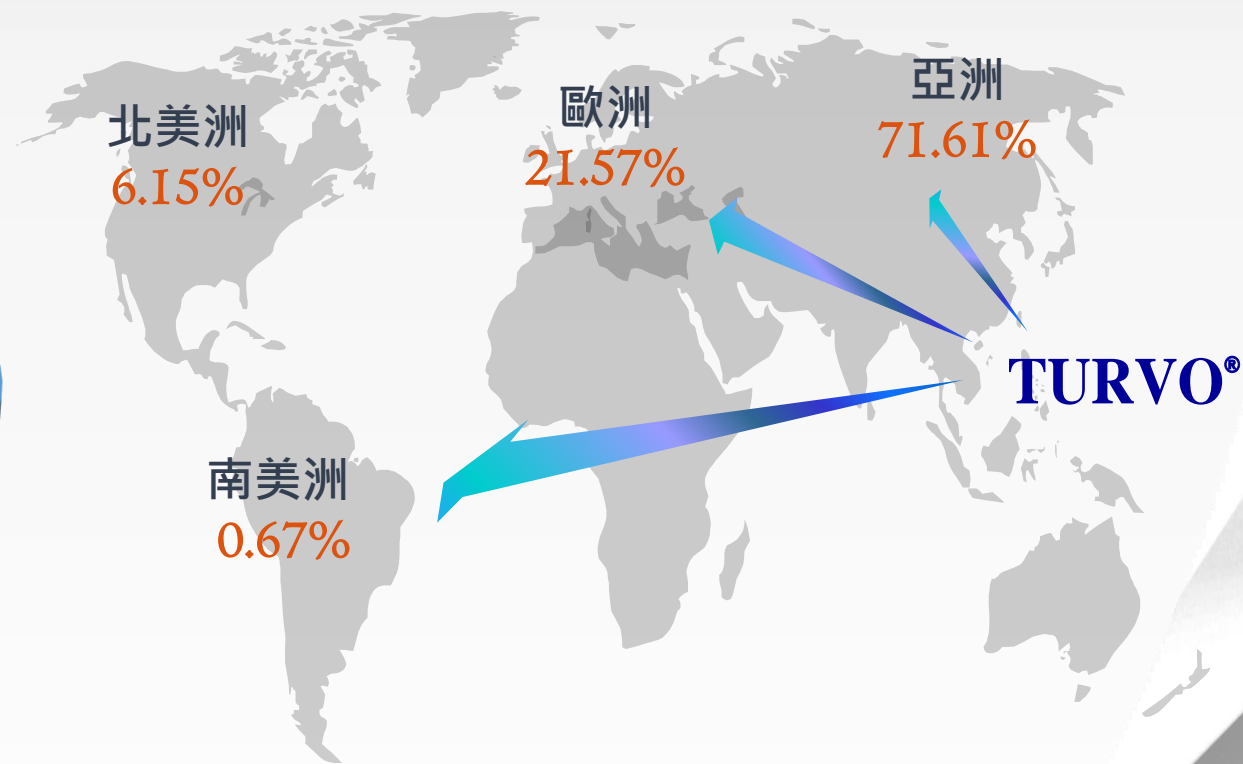
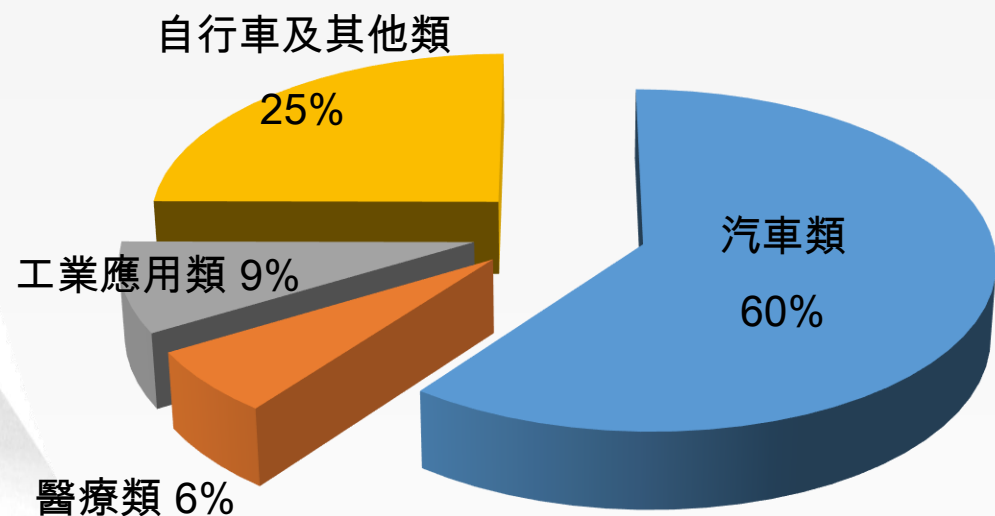

經營成果 合併營收及毛利率(歷年)

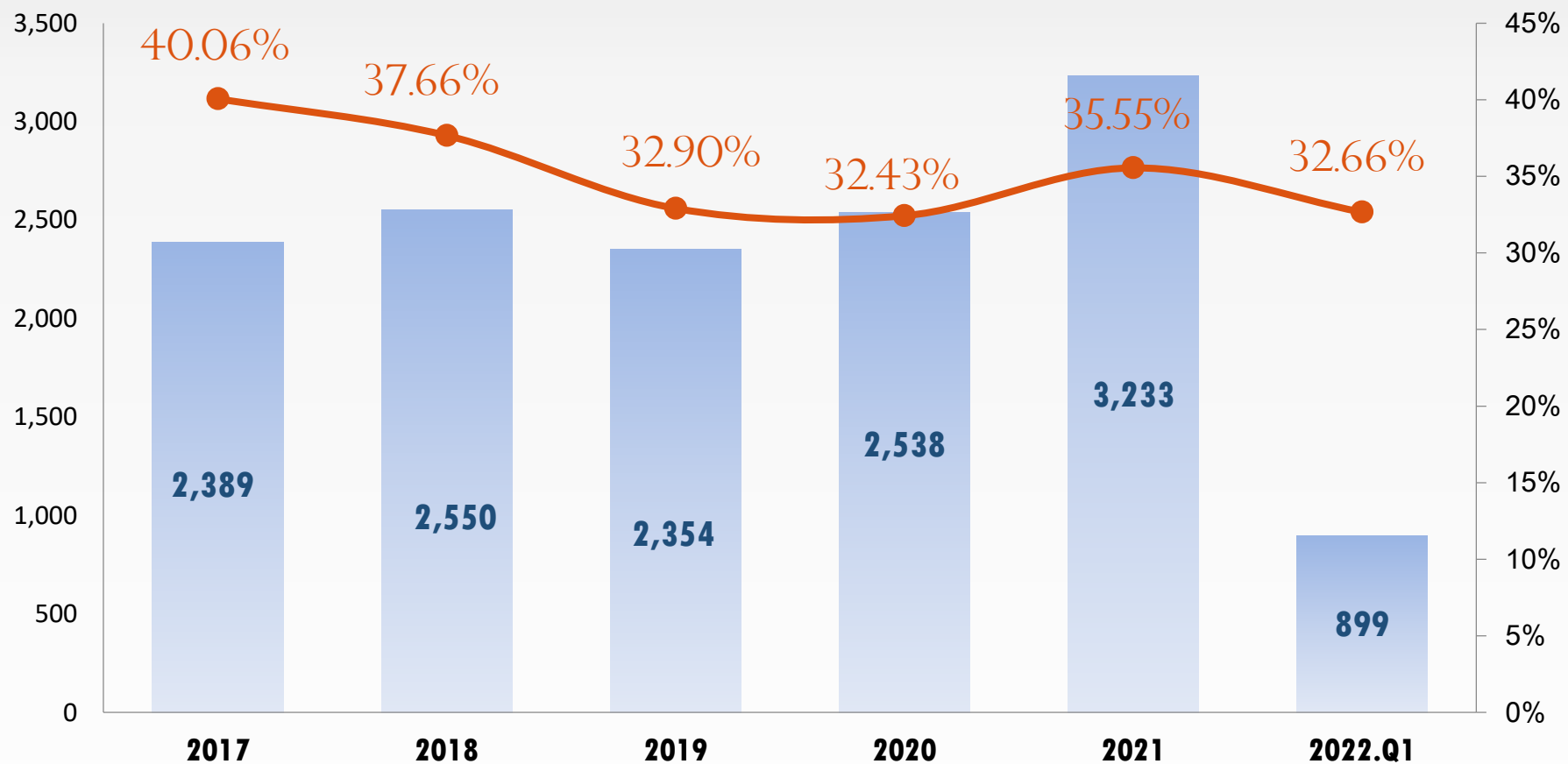

營業收入

毛利率

經營成果 合併營收及毛利率(季)

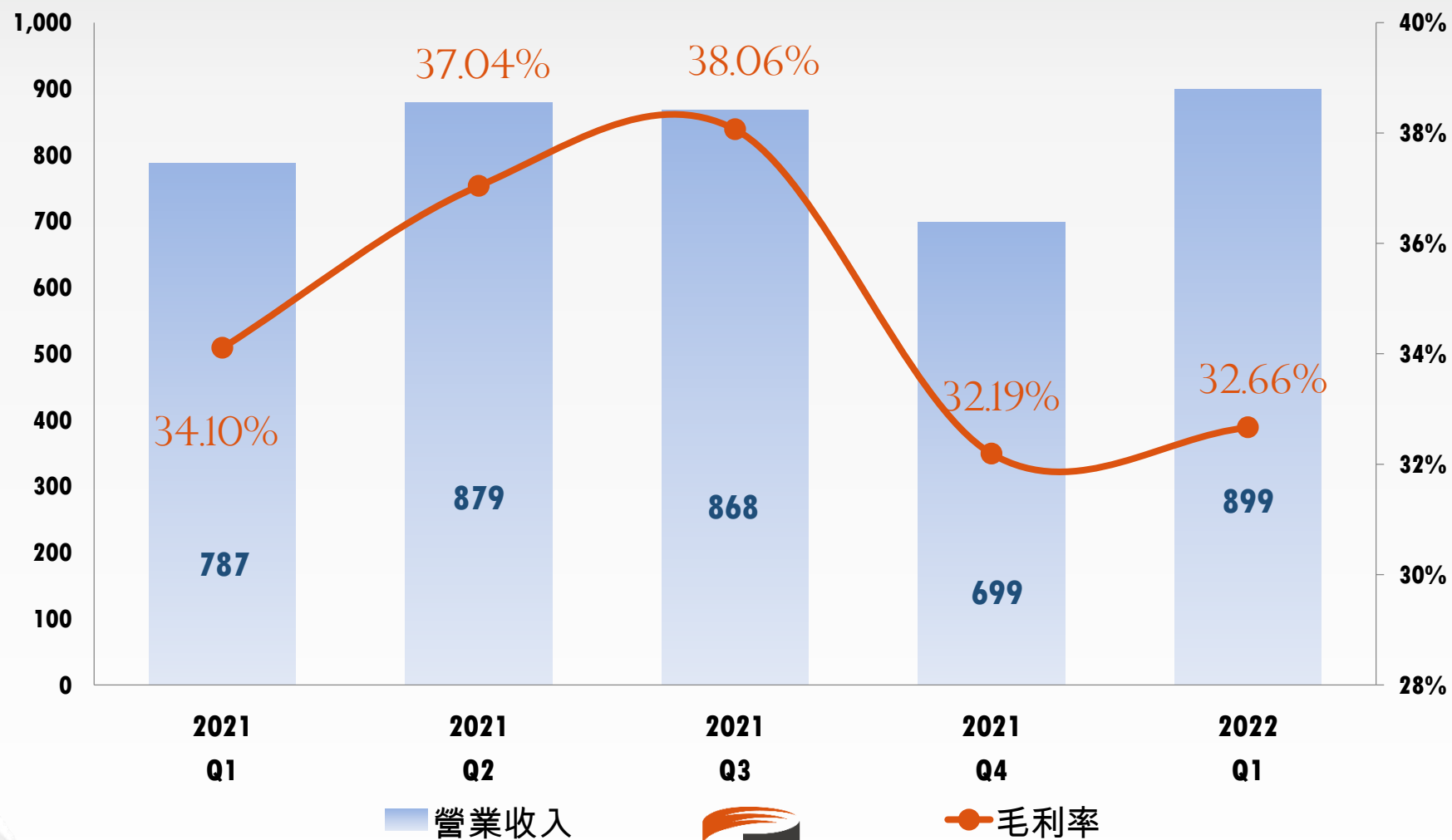

經營成果 合併營收及獲利

單位：除特別註明外，餘為新台幣百萬元

季度	2021 Q1	2021 Q2	2021 Q3	2021 Q4	2022 Q1
營業收入	787	879	868	699	899
稅後淨利	125	136	158	111	178
每股盈餘 (元)	2.14	2.33	2.67	1.87	3.00

經營成果 股利資訊

單位：除特別註明外，餘為百萬元

	2017年	2018年	2019年	2020年	2021年
稅後淨利	396	424	305	375	543
股東權益	2,411	2,609	2,612	2,800	3,116
股東權益報酬率	16.90%	16.21%	10.99%	13.04%	17.73%
每股盈餘(台幣 元) (註)	6.57	7.05	5.07	6.23	9.01
現金股利(台幣 元)	3.75	4.00	3.30	2.00	3.00
股票股利(台幣 元)	2.25	-	-	-	-
資本公積發放現金(台幣 元)	-	-	-	1.75	2.40
合計股利(台幣 元)	6.00	4.00	3.30	3.75	5.40
股息發放率(%)	74.53%	56.78%	65.05%	60.18%	59.93%

(註) 已追溯調整。

配合客戶發展及降低產業集中度

➤ 開發汽車零件新客戶

BOSCH → BorgWarner / DENSO / AISIN / HITACH/UAES /SHAEFFELER etc.

➤ 汽車產品多樣性

噴油嘴 → GDI / VCT / ADAS / Fuel Cell

/etc.



➤ 拓展核心能力應用領域

- ✓ 醫療產品
- ✓ 自行車零件
- ✓ 工業應用

6億 台幣

FY 21 FY 22 (預估)



- 新產品開發
- ✓ 行星式減速機
- ✓ 其他

DIESEL & GASOLINE ENGINE SYSTEM

VARIABLE CAM
TRANSMISSION CONTROL

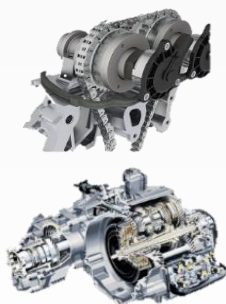

- 非燃油車產品
- FUEL CELL
- ADVANCED DRIVER ASSISTANCE SYSTEMS
- BRAKING SYSTEM

BOSCH BBM SUPPLIER CALL
STUTTGART MARCH 4th, 2021

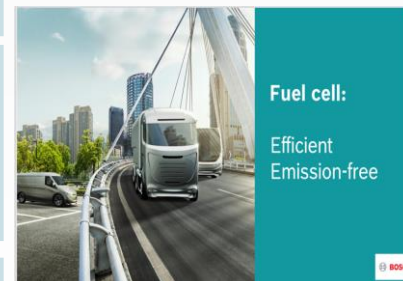

免責聲明

- 本簡報及同時發佈之相關訊息所提及之預測性資訊，包括營運展望、財務狀況及業務預測等內容，係本公司基於內部資料及外部整體經濟發展現況所得之資訊。
- 本公司未來實際產生的營運結果、財務狀況與業務成果，可能與預測性資訊有所差異，其原因可能來自各種因素，包括但不限於市場需求、各種政策法令與整體經濟現況之改變，以及其他本公司無法掌控之風險等因素。
- 本簡報中所提供之資訊，係反應本公司截至目前為止對於未來的看法，並未明示或暗示性地表達或保證其具有正確性、完整性或可靠性。對於簡報內容，未來若有任何變更或調整，本公司不負責更新或修正。



TUF ONE
TURNING TO BECOME



Q & A